

R – FREZY DO RYFLOWANIA

Standardowy asortyment frezów do ryflowania R

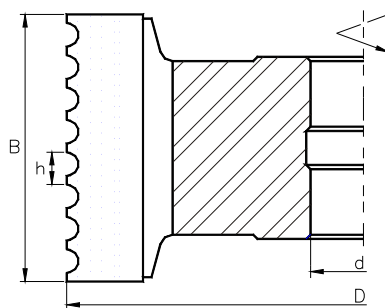
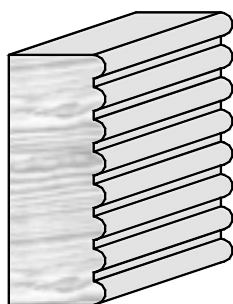
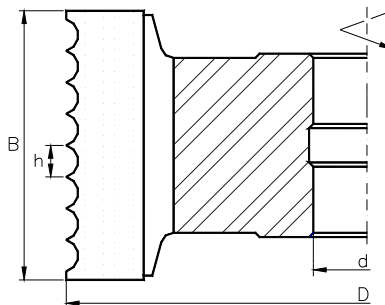
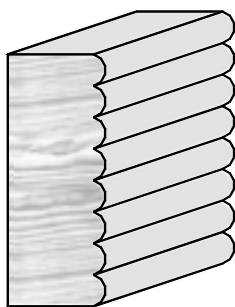

D	100	125	140
d max	30	40	50
n max	6.000	6.000	6.000
B = 60 mm	+	+	+
80 mm	+	+	+
105 mm	+	+	+
125 mm	+	+	+
Rodzaj ostrza:	s		
Liczba zębów (z):	4		
Rodzaj uzębienia:	0		

„+” – symbol ten oznacza, że frez występuje w danej średnicy zewnętrznej „D”

Przykładowe oznaczenie freza do ryflowania: R 125 x 60 / 30 s 4.0

Do wyboru oferujemy dwa standardowe profile ryfla przedstawione na rysunkach:

- profil 1 z podziałką $t = 3,0$ mm lub $3,8$ mm
- profil 2 z podziałką $t = 3,0$ mm lub $3,8$ mm